

★⇒朝の第一試合審判です。

2試合目からは敗者審判(本部席へ結果報告して次の審判をする)

◎練習は3本程度とし、審判は出来るだけ早くゲームを開始して下さい。

◎ベンチコーチはベスト16(ベスト8決定戦)よりとする。

1部・2部とも全てメインアリーナ

◎初戦負けは2部トーナメントに出ます。

2部準々決勝まで3ゲームマッチ・準決勝より5ゲームマッチ

2019年12/21伊丹ホープスオープン

女子ホープス

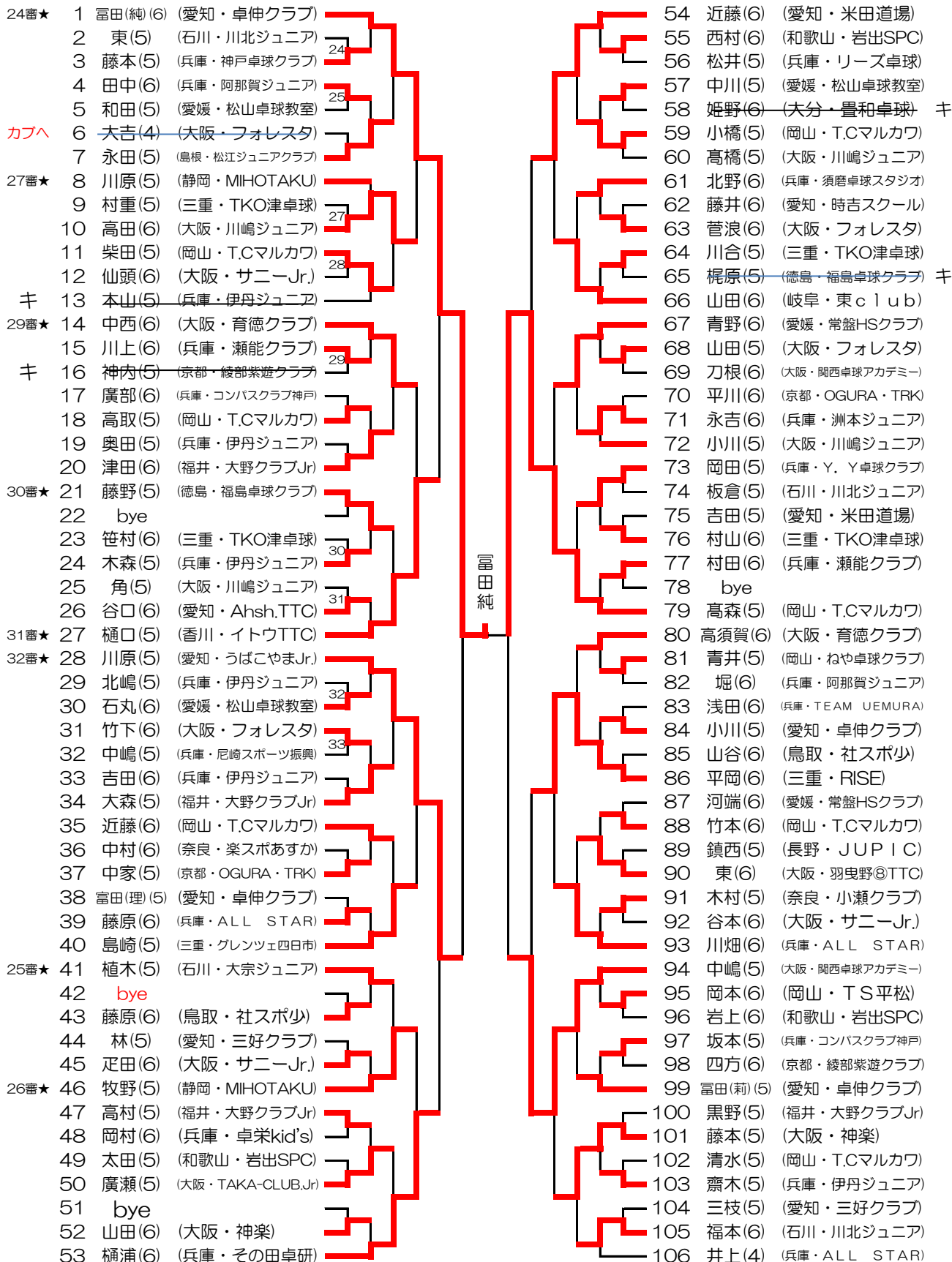



★⇒朝の第一試合審判です。

2 試合目からは敗者審判 (本部席へ結果報告して次の審判をする)

◎練習は3本程度とし、審判は出来るだけ早くゲームを開始して下さい。

◎ベンチコーチはベスト16(ベスト8決定戦)よりとする。

1部・2部とも全て3階卓球場
◎初戦負けは2部トーナメントに出ます。
2部準々決勝まで3ゲームマッチ・準決勝より5ゲームマッチ

2019年12/21伊丹ホープスオープン

女子 カブ

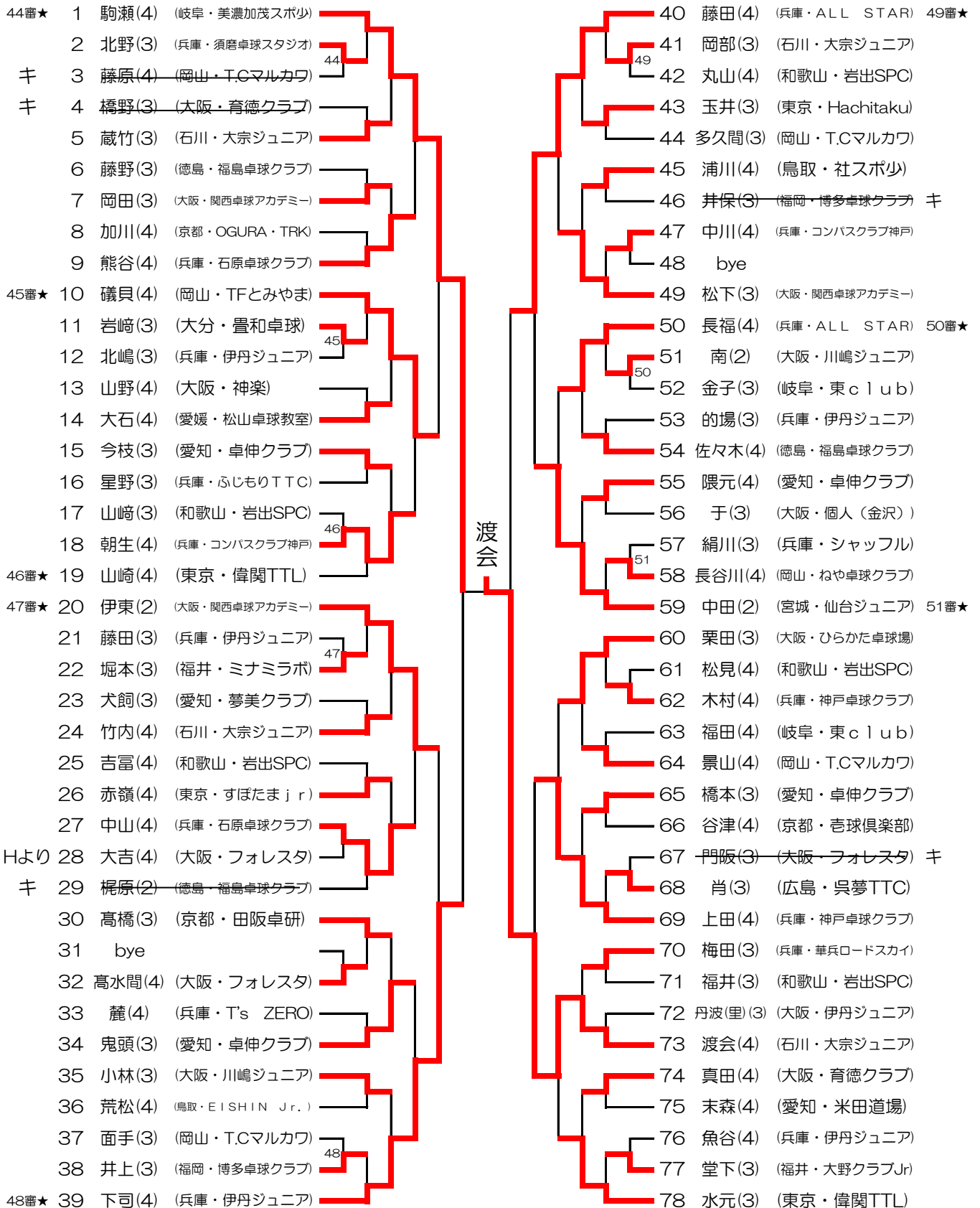

- ◎審判は全て伊丹卓球協会で行います。  
本部への結果報告も協会で行います。
- ◎練習は3本程度とし、出来るだけ早くゲームを開始して下さい。
- ◎ベンチコーチはバンビ種目のみ全ての試合に入れます。

1部・2部とも全て1F 剣道場

◎初戦負けは2部トーナメントに出ます。  
2部準々決勝まで3ゲームマッチ・準決勝より5ゲームマッチ

2019年12/21伊丹ホープスオープン

## 女子バンビ

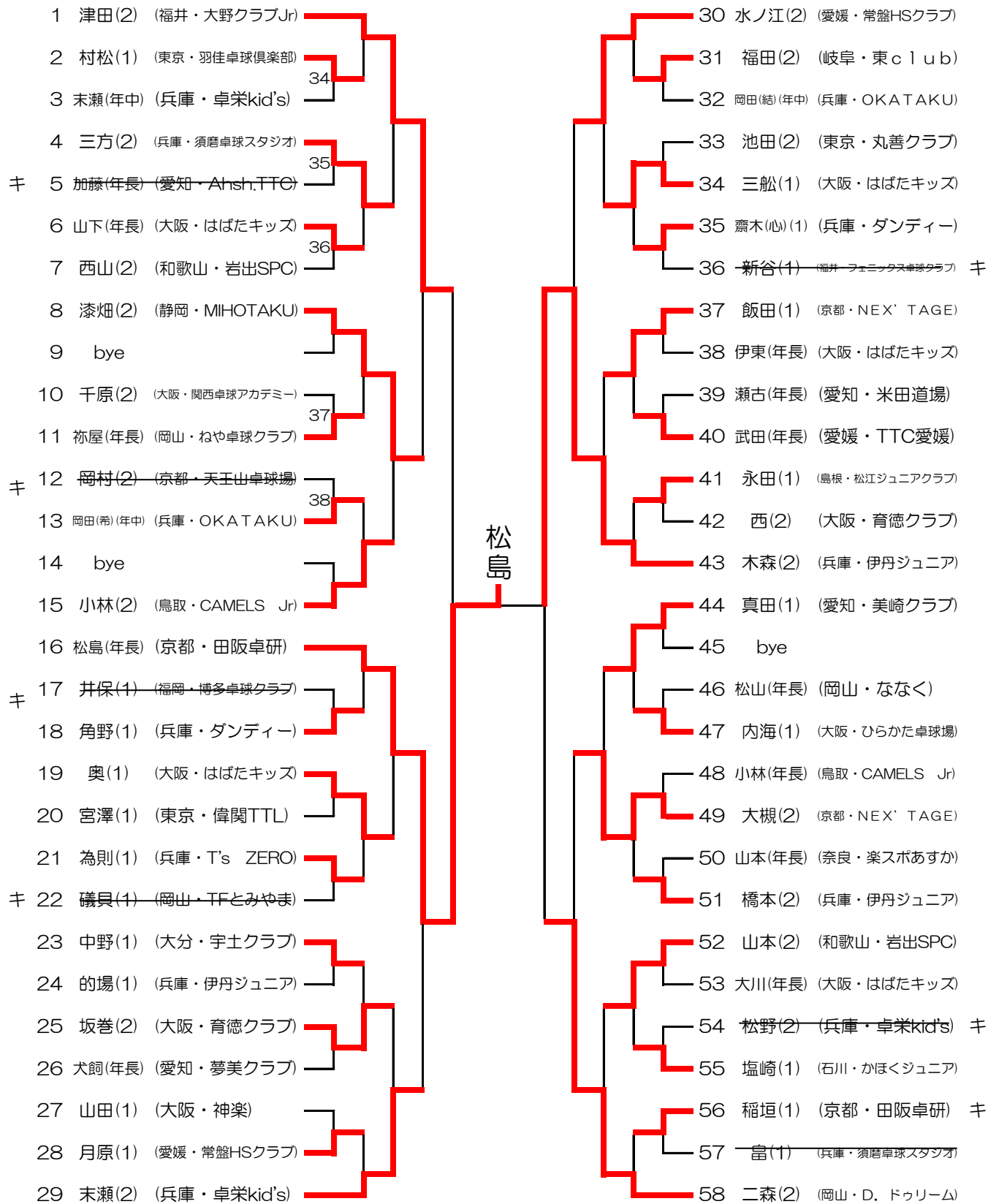

- ☆ 敗者審判 (本部席へ結果報告して次の審判をする)
- ☆ 練習は3本程度とし、できるだけ早くゲームを開始してください。
- ☆ 出来る試合から順次入れていきます
- ◎ベンチコーチはベスト16(ベスト8決定戦)よりとする。

メインアリーナ

2019年12/21伊丹ホープスオープン

## 女子Aクラス

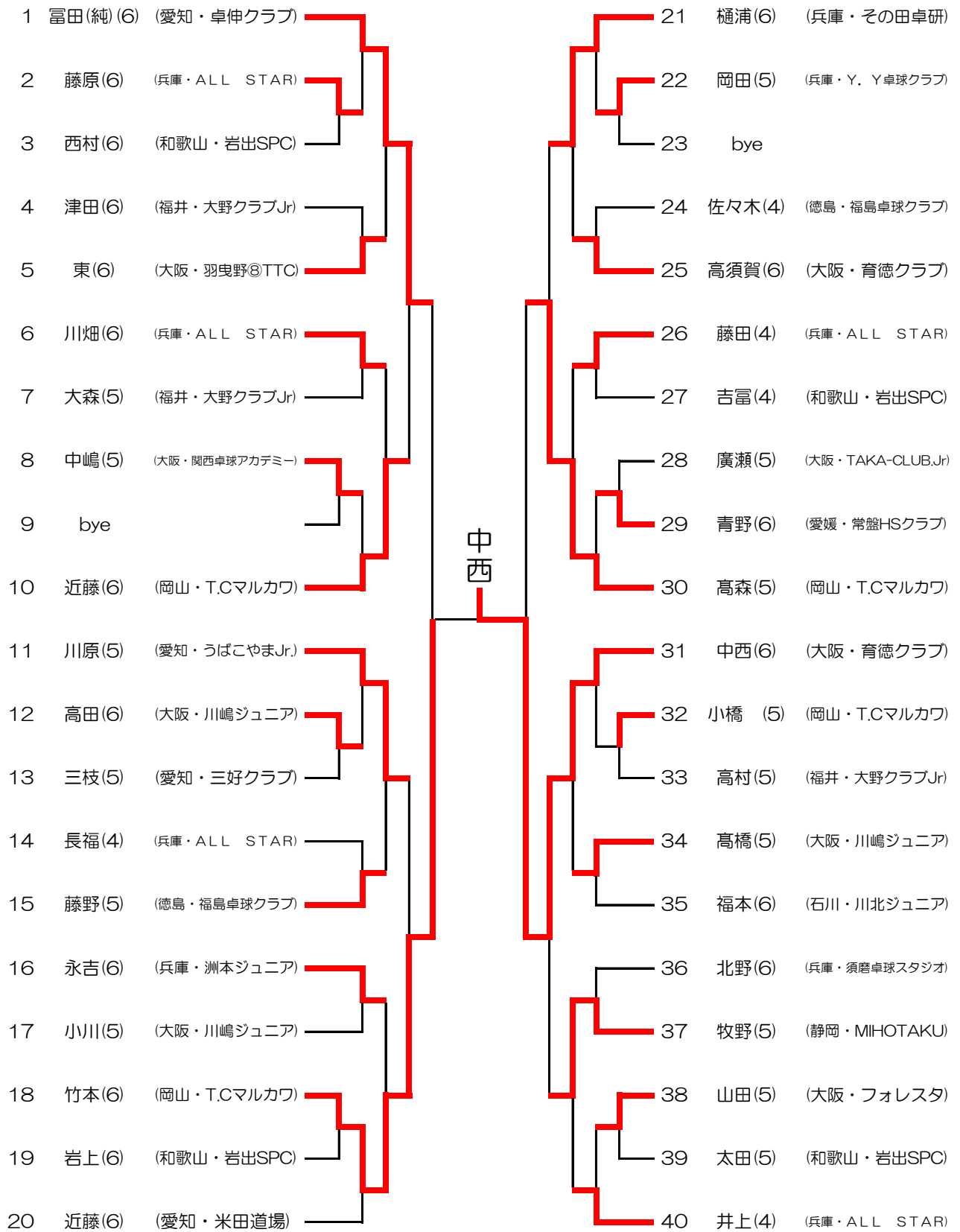

- ☆ 敗者審判 (本部席へ結果報告して次の審判をする)
- ☆ 練習は3本程度とし、できるだけ早くゲームを開始してください。
- ☆ 出来る試合から順次入れていきます
- ◎ベンチコーチはベスト16(ベスト8決定戦)よりとする。

メインアリーナ

2019年12/21伊丹ホープスオープン

## 女子Bクラス

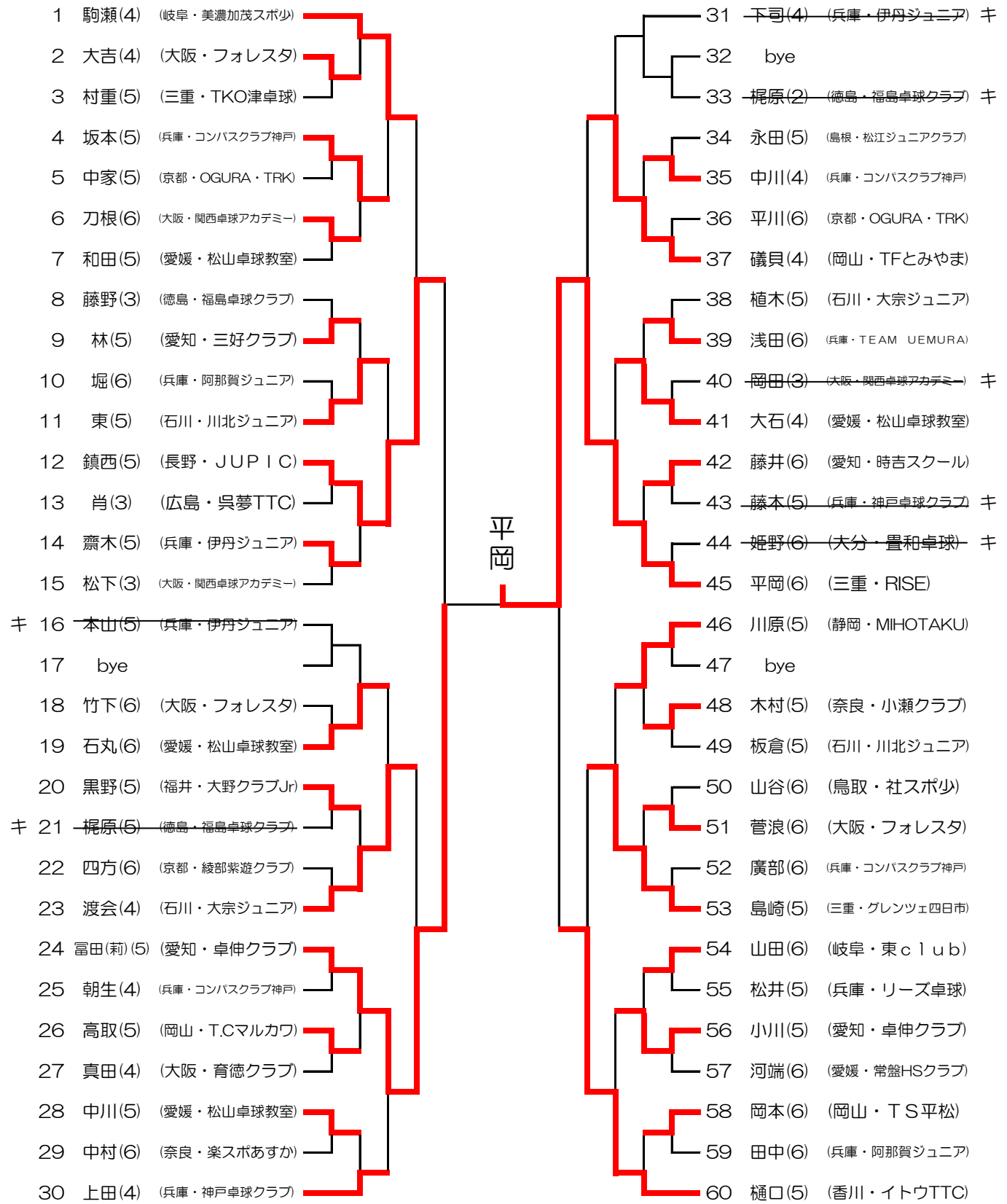

- ☆ 敗者審判 (本部席へ結果報告して次の審判をする)
- ☆ 練習は3本程度とし、できるだけ早くゲームを開始してください。
- ☆ 出来る試合から順次入れていきます
- ◎ベンチコーチはベスト16(ベスト8決定戦)よりとする。

メインアリーナ

2019年12/21伊丹ホープスオープン

女子Cクラス

